



**Pilous**

Železná 9, 619 00 Brno, Czech Republic

Tel.: +420 543 25 20 10

e-mail: [wood@pilous.cz](mailto:wood@pilous.cz), [www.pilous.cz](http://www.pilous.cz)

**CTR 750 MOBIL**

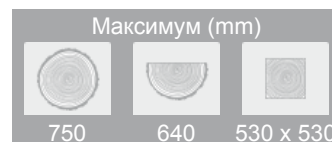

4140 x 34-35 x 0,9-1,0 mm

|   |                    |
|---|--------------------|
| Максимальный диаметр                          | 750 мм             |
| Максимальная ширина между направляющими пилой | 640 мм             |
| Максимальный подъем пилой                     | 660 мм             |
| Мин высота бревна                             | 25 мм              |
| Максимальная глубина реза                     | 225 мм             |
| Общая длина распила                           | 4,2м               |
| Минимальная длина бревна                      | 0.75м              |
| Мощность привод ленты                         | 5,5 кВт            |
| Размер полотна                                | 4140 x 34 x 1,1 mm |
| Масса тележки                                 | 385 кг             |
| Общая масса пилорамы, включая тележку         | 615 кг             |
| Общая длина пилорамы, включая тележку         |                    |

## ОПИСАНИЕ ПРОДУКТА

- Перемещение пильной рамы – осуществляется вручную
- Установка высоты рамы – осуществляется вручную
- Панель управления – находится на подвижной раме
- Манипуляции с бревном – осуществляются вручную
- Общая длина распила: 4,2 м

Пилорама размещается на устойчивой транспортной тележке, позволяющей легко перемещать его на место распила.

**Общая масса модели CTR 750 mobil с прицепом составляет 615 кг.**

Сверьтесь с техпаспортом своего автомобиля, чтобы проверить, какова максимальная допустимая масса прицепа!

У транспортной тележки есть шесть прочных, плавно регулируемых опор. Это обеспечивает устойчивость при загрузке и перемещении бревен и при выполнении самого распила. Простая загрузка бревна на погрузочную платформу пилорамы при помощи ручной лебедки и направляющих для прокатки бревна (принадлежность). Транспортная тележка прошла процедуру сертификации, включая подвижные секции, зажимы для материала и раскладные угольники. Для оформления нового свидетельства о прохождении техосмотра необходимо снять с тележки подвижной мост с кронштейном ленточной пилы.

Простая разборка и обратная сборка. Транспортная тележка – одноосная, без тормозов. В комплект также входят непромокаемый брезентовый чехол, защищающий мост с кронштейном ленточной пилы от дождя при транспортировке или во время стоянки. Для безопасного закрепления у чехла есть петли и стальной тросик с наконечниками для всяческого замка. Максимальная разрешенная скорость – 130 км/ч.

**Станок представляет собой увеличенный и более мощный аналог популярного станка CTR 550. В данной модели также используется биметаллическая ленточная пила для резки металла, но более высокого класса и размера: 34 x 1.1 мм против 27 x 0.9 мм у CTR 550. В совокупности с двигателем мощностью 5,5 кВт., это дает возможность пилить стволы большого диаметра (до 75 см). Легко осуществляется ручная подача материала. Высота установки задается вручную рукояткой с регулируемым масштабом.**

Основные преимущества модели:

- Станок прост в эксплуатации;
- Не требуется подбирать пилу для разных видов древесины;
- Пила служит весь срок без переточки и разводки зубьев, соответственно, не потребуются дорогостоящие устройства по заточке ленточных пил и разведению зубьев;
- На станке сможет работать даже неопытный оператор;
- Биметаллическая пила легко справится с содержащимися в дереве металлическими гвоздями, военным железом, осколками и т.п.;
- Высокая точность резания и долговечность ленточной пилы гарантированы благодаря конструкции направляющих с твердосплавными вставками;
- Точность реза соответствует профессиональным станкам старших моделей;
- Доступность и невысокая стоимость.

Двигатель мощностью 5,5 кВт позволяет распиливать высокопрочные материалы. Кроме биметаллической пилы для металла 34 x 1,1 мм можно также использовать специальный биметаллическую ленточную пилу для древесины 35 x 0,9 мм. Эта пила так же, как и биметаллическая пила для металла, не требует заточки или разведения зубьев. Кроме того, станок можно оснастить стандартной ленточной пилой для древесины (35 x 0,9 мм), такой же, как у больших профессиональных моделей CTR 710, 800 и 950. Большие зубья этой позволяют увеличить производительность резки для стволов большого диаметра, но в данном случае крайне важно регулярно проводить заточку и развод зубьев.

Колеса рамы выполнены из высококачественного литого алюминия, что значительно уменьшает вибрации. Привод осуществляется через клиноременную передачу. Зубчатый маховик приводится в движение через клиноременную передачу электрическим двигателем. Натяжное колесо установлено в массивной вилке, что обеспечивает точную регулировку и увеличивает время работы инструмента.

Конструкция серии CTR отражает самые современные тенденции в области ленточной пилорамы с учетом максимальной точности и длительного срока службы при минимальных затратах. Станки сконструированы как оригинальная модульная система, что позволяет без проблем заменять и регулировать все основные части и детали. Это позволяет сокращать затраты на техническое обслуживание, время обслуживания и минимизировать производственные потери.

Все изображения показаны только для иллюстрации. Фактический продукт может отличаться из-за улучшения продукта.

ФОТОГАЛЕРЕЯ

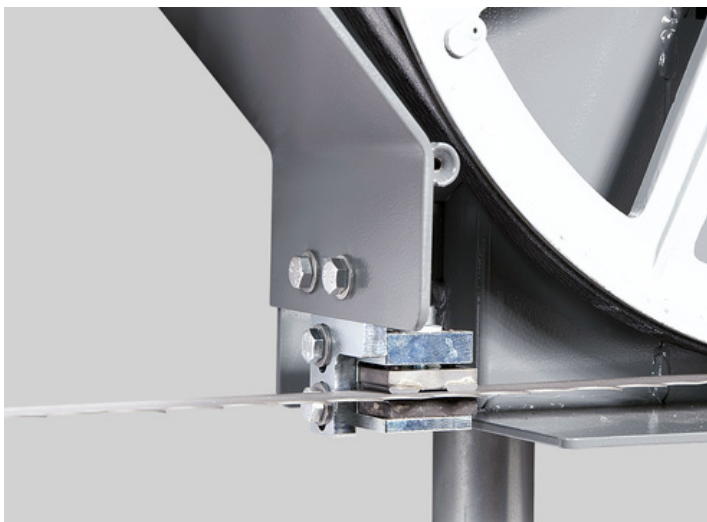
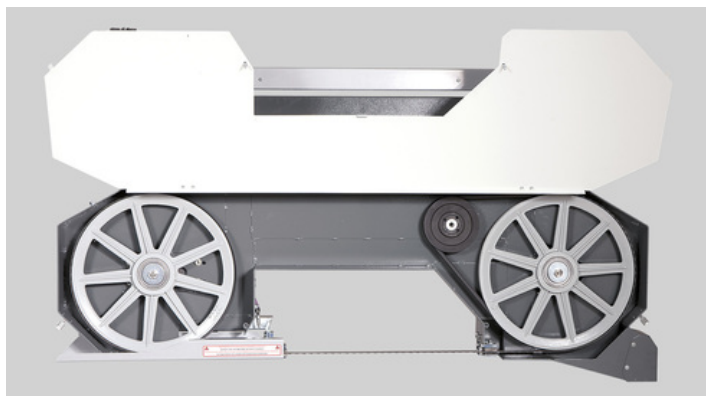

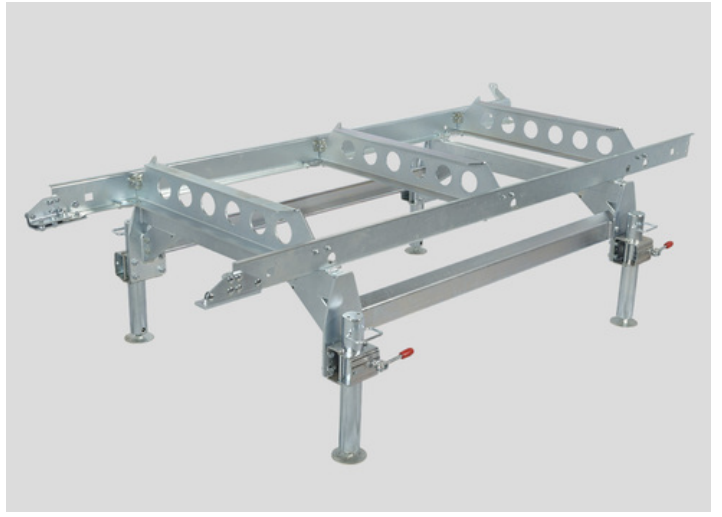
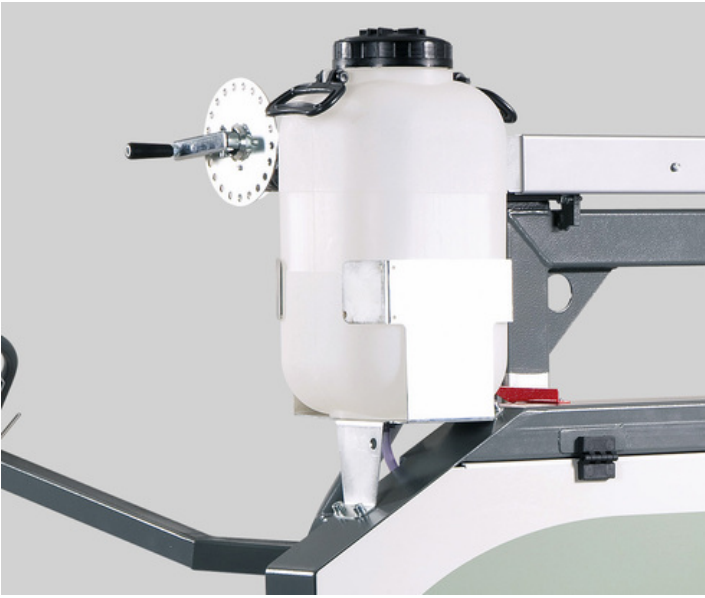

## ОПЦИИ

### ОПЦИИ – ZVLÁŠTNÍ PŘÍSLUŠENSTVÍ



Extending section  
2,25 m Mobile

### Секция удлинняющая 2,25 м



038\_Nakládací\_rampa-mobil

### Погрузочная рампа

Позволяет загружать  
бревно на тележку.



040\_Naviják-mobil

### Лебедка

Позволяет загружать бревно на  
тележку.



Lever for log loading

### Рычаг для загрузки брёвен

Упрощает загрузку брёвен на  
раму



Additional clamp  
arm

### Дополнительный прижим для брёвен



Excentrický upinač

### Прижим с эксцентриком

Для быстрого и простого зажима.



Hand Operated  
Grease Gun

### Ручной смазочный пистолет

Пистолет для регулярного  
технического обслуживания станка в  
соответствии с планом смазки.  
Металлический пистолет для 400 г  
картриджа, оснащенный гибкой  
трубкой под давлением.



Grease LV 2-3

### Смазка LV 2-3

Картридж 400гр. со смазкой для  
заправки ручным смазочным  
пистолетом

### ОПЦИИ – SPOTŘEBNÍ MATERIÁL



Hard-metal Plate 2 x  
25 x 0,9 mm



Hard-metal Plate 12  
x 4 mm



**Running Wheel  
Wedge Belt SPB  
1850 Wheel Wedge  
Belt 17x1560 Lw**



- Ленточные полотна PILOUS MAXwood доступны в различных типах, что позволяет обрабатывать любой вид древесины.
- Широкий ассортимент продукции позволяет подобрать как более бюджетные полотна для простых задач, так и полотна для работы с максимальной производительностью.
- Всё полотно изготовлено из высококачественных немецких материалов. Качество ленточнопильных полотен тщательно контролируется. Все полотна соответствуют ISO 9001.
- Также мы добавили к нашему портфолио пильные диски Munkfors производства ведущего мирового производителя Uddeholm из Швеции.
- Ленточные пилы PILOUS используются в десятках стран мира. Для любого типа древесины, которую вы режете, компания Pilous подберет вам полотно, которое будет соответствовать вашим потребностям.

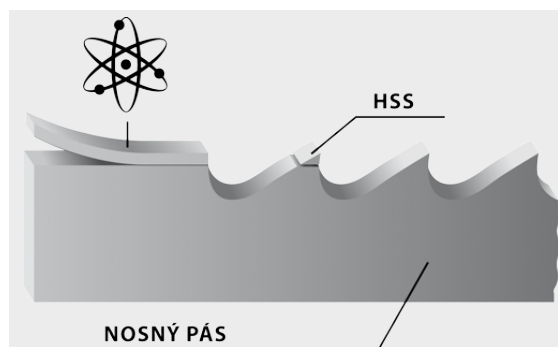

### Биметаллические полотна

Полотна с зубьями из инструментальной стали- исключают потребность заточки режущей части пилы и частую замену полотен. Применение: мягкая, твердая и очень твердая древесина.

### HSS

Режущая часть.



### Твердый сплав

Ленточное полотно с зубьями из стеллита. Настройка зуба совершенно не нужна. Применение: мягкая, твердая и очень твердая древесина.

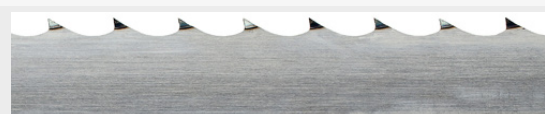

### Углеродистая сталь

Самое простое полотно с оптимальным соотношением цены и качества. Применение: мягкая, твердая и очень твердая древесина.



Будьте осторожны при распаковке готовых ленточных полотен. Они находятся в упаковке в сжатом виде. Снимите кембрик с полотна и установите её на станок.

